

SHANTUI

LH70-C6

Гидростатический погрузчик



Тип двигателя

Weichai WP10HG240E302

Общая мощность

178 кВт (238hp) при 2 000 об/мин

Эксплуатационная масса

23000кг

Объем ковша

4,5 м³

Золотая трансмиссия
Ценность в работе!

LN70-C6 ТЕХНИЧЕСКИЕ ПАРАМЕТРЫ

ДВИГАТЕЛЬ

Стандарт выбросов	Этап III
Марка	Вэйчай
Модель	WP10HG240E302
Номинальная мощность	178 кВт (238hp) при 2 000 об/мин
Максимальный крутящий момент	1155 Н.м
Объем вытеснения	9,5 л
Число цилиндров	6
Способ выпуска	Турбонаддув

ХАРАКТЕРИСТИКИ ПОГРУЗЧИКА

Номинальная нагрузка	6800 кг
Максимальное усилие отрыва	200 кН
Угол разгрузки	45°
Высота боковой разгрузки	3413 мм
Высота прямой разгрузки	1368 мм
Высота штифта стрелы	4718 мм
Глубина выемки	102 мм
Объем ковша	4.5 м ³
Эксплуатационная масса	23000 кг

ПРИВОДНАЯ СИСТЕМА

Тип коробки передач	Специальная коробка передач для гидростатического погрузчика
Гидротрансформатор	Нет
Максимальная скорость движения (вперед)	36 км/ч
Максимальная скорость движения (назад)	36 км/ч
Передача переднего хода	3
Передача заднего хода	3

ВЕДУЩИЙ МОСТ

Тип блокировки дифференциала переднего моста	Обычный дифференциал
Тип блокировки дифференциала заднего моста	Обычный дифференциал
Угол качания заднего моста	±12°

СИСТЕМА РУЛЕВОГО УПРАВЛЕНИЯ

Тип системы рулевого управления	Шарнирно-сочленённый тип
Давление системы рулевого управления	21 МПа

ТОРМОЗНАЯ СИСТЕМА

Тип ходового тормоза	Тарельчатый тормоз
Способ ходового тормоза	Заметное движение вперед+полностью гидравлический тормоз
Тип стояночного тормоза	Тормоз отсечения подачи топлива с электронным управлением
Способ стояночного тормоза	Механизм

ШИНА

Модель шины	26.5-25
-------------	---------

ГИДРАВЛИЧЕСКАЯ СИСТЕМА

Тип рабочего насоса	Шестеренчатый насос
Давление в системе	23 МПа
Время подъема стрелы	5,8 сек.
Время рабочего цикла	10,6 сек.

ЕМКОСТЬ МАСЛА

Топливный бак	340 л
Гидробак	200 л
Масло двигателя	22 л
Ведущий мост (односторонний)	21 л
Коробка передач	10 л
Антифриз	40 л

ГАБАРИТНЫЕ РАЗМЕРЫ

Длина машины	9558 мм
Ширина машины	3080 мм
Высота машины	3660 мм
Колёсная база	3550 мм
Колея колес	2250 мм
Минимальный дорожный просвет	485 мм
Угол поворота	35°
Радиус поворота (на внешней стороне передней шины)	7124 мм
Радиус поворота (центр передней шины)	6762 мм
Радиус поворота (наружный край ковша)	9997 мм

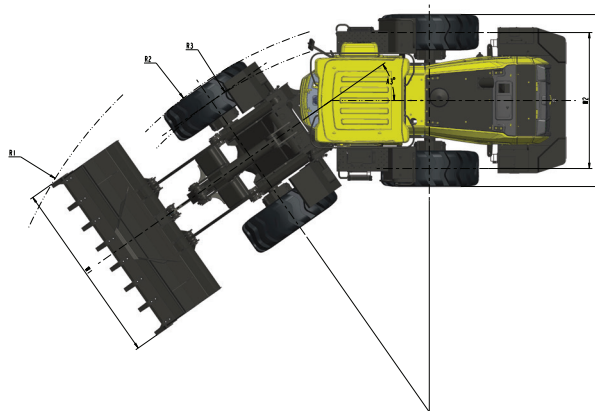
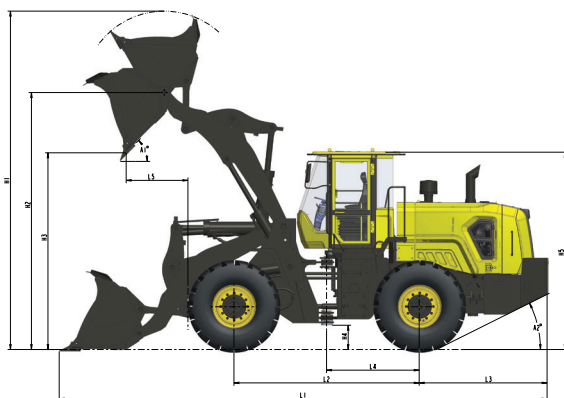

* Технические характеристики могут быть изменены без предварительного уведомления. Изображение может включать дополнительную конфигурацию. Фактический цвет и внешний вид продукта могут отличаться от показанных.



Shantui Social

SHANTUI CONSTRUCTION MACHINERY CO.,LTD.

АДРЕС: КИТАЙ, ПРОВ. ШАНЬДУН, Г. ЦЗИНИН, Р-Н ГАОСИНЫ, ГОСУДАРСТВЕННАЯ ДОРОГА 327, Д. 58
 ТЕЛ.: +86- 537- 2909369
 ФАКС: +86- 537- 2311219
 ЭЛ. ПОЧТА: trade@shantui.com
 САЙТ: www.shantui.com

SHANTUI
 VALUE THAT WORKS