

SHANTUI

SR22M-C6

Дорожный каток



Модель двигателя Weichai WP6G190E331
Полная мощность 140 кВт при 1800 об/мин
Рабочая масса 22 000 кг

ВЫГОДА И ПОЛЬЗА

SR22M-C6 ТЕХНИЧЕСКИЕ ХАРАКТЕРИСТИКИ

ДВИГАТЕЛЬ

Модель	Weichai WP6G190E331
Число цилиндров	6
Тип	Рядный 4-тактный двигатель с воздушным охладителем воздуха высокого давления
Впускная система	С турбонаддувом
Диаметр цилиндра x ход поршня	105 x 130 мм
Рабочий объем	6,75 л
Полная мощность	140 кВт при 1800 об/мин
Макс. крутящий момент	860 Н·м при 1400 - 1600 об/мин
Номинальный расход топлива	215 г/кВт·ч
Экологический стандарт	Stage III

ТРАНСМИССИЯ

Тип	Механическая, с приводом на задние колеса
Сцепление	Сухого типа, с фрикционным диском
Коробка передач	С электронным управлением
Ведущий мост	Сухого типа, механический
Шины	20,5-25-16PR
Подъемопреодолеваемость	35%
Скорость движения передним ходом, 1-я, 2-я и 3-я передачи	2,8/5,5/9,0 км/ч
Скорость движения задним ходом, 1-я и 2-я передачи	2,8/5,5/9,0 км/ч

СИСТЕМА РУЛЕВОГО УПРАВЛЕНИЯ

Тип	С гидроприводом и поворотом рам относительно друг друга
Макс. давление в гидросистеме	14 МПа
Угол поворота при рулении	±33°
Угол поворота рам	±10°
Мин. радиус поворота	6400 мм

ТОРМОЗА

Рабочие тормоза	Пневмогидравлические, дисковые, с ножным управлением
Стояночный тормоз	Барабанный, с ручным управлением
Аварийный тормоз	-

ВИБРАЦИОННЫЙ ВАЛЕЦ ГЛАДКИЙ ВАЛЕЦ КУЛАЧКОВЫЙ ВАЛЕЦ

Ширина	2140 мм	2140 мм
Диаметр	1550 мм	1752 мм
Толщина оболочки вальца	40 мм	40 мм
Число кулачков	-	150
Высота кулачка	-	95 мм

ВИБРАЦИОННАЯ СИСТЕМА

	ГЛАДКИЙ ВАЛЕЦ	КУЛАЧКОВЫЙ ВАЛЕЦ
Тип	Гидростатический привод, с электрическим управлением	Гидростатический привод, с электрическим управлением
Насос контура вибрации	Шестеренный насос	Шестеренный насос
Гидромотор контура вибрации	Шестеренный насос	Шестеренный насос
Макс. давление в гидросистеме	20 МПа	20 МПа
Низкая частота	29 Гц	29 Гц
Высокая частота	35 Гц	35 Гц
Высокая амплитуда	2,0 мм	1,7 мм
Низкая амплитуда	1,0 мм	0,85 мм
Макс. возбуждающая сила	410 кН	410 кН
Мин. возбуждающая сила	300 кН	300 кН

ЗАПРАВочНЫЕ ЕМКОСТИ

	ГЛАДКИЙ ВАЛЕЦ	КУЛАЧКОВЫЙ ВАЛЕЦ
Топливный бак	330 л	330 л
Гидробак	80 л	80 л
Система охлаждения	20 л	20 л
Система смазки двигателя	18 л	18 л

ЭЛЕКТРООБОРУДОВАНИЕ

	ГЛАДКИЙ ВАЛЕЦ	КУЛАЧКОВЫЙ ВАЛЕЦ
Аккумуляторная батарея	2 x 12 В, 105 А·ч	2 x 12 В, 105 А·ч
Генератор	28 В, 80 А	28 В, 80 А
Стартер	24 В, 6 кВт	24 В, 6 кВт

МАССА

	ГЛАДКИЙ ВАЛЕЦ	КУЛАЧКОВЫЙ ВАЛЕЦ
Рабочая масса	22000 кг	23141 кг
Нагрузка на вибрационный валец	11000 кг	12141 кг
Нагрузка на ведущий валец	11000 кг	11000 кг
Статическая линейная нагрузка	504 Н/см	556 Н/см

РАЗМЕРЫ

	ГЛАДКИЙ ВАЛЕЦ	КУЛАЧКОВЫЙ ВАЛЕЦ
Габаритная длина А	6799 мм	6799 мм
Габаритная ширина В	2362 мм	2362 мм
Габаритная высота С	3325 мм	3325 мм
Колесная база D	3445 мм	3445 мм
Диаметр вальца E	1550 мм	1752 мм
Ширина уплотнения F	2140 мм	2140 мм
Дорожный просвет G	405 мм	405 мм

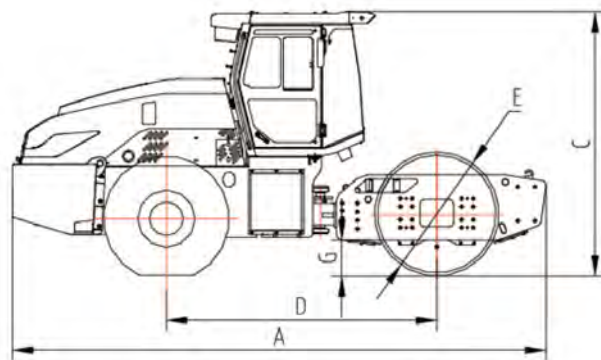
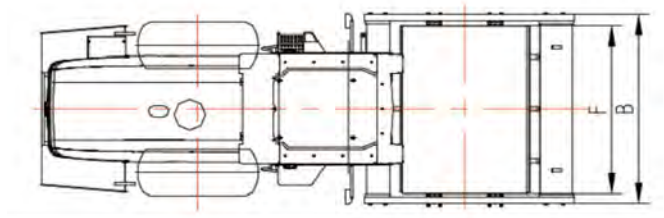

* ТЕХНИЧЕСКИЕ ХАРАКТЕРИСТИКИ МОГУТ МЕНЯТЬСЯ БЕЗ УВЕДОМЛЕНИЯ. НА ИЛЛУСТРАЦИЯХ МОЖЕТ БЫТЬ ПОКАЗАНО ДОПОЛНИТЕЛЬНОЕ ОБОРУДОВАНИЕ. ФАКТИЧЕСКИЙ ЦВЕТ И ВНЕШНИЙ ВИД ИЗДЕЛИЯ МОГУТ ОТЛИЧАТЬСЯ ОТ ПОКАЗАННОГО НА ИЗОБРАЖЕНИЯХ.



Shantui в социальных сетях

SHANTUI CONSTRUCTION MACHINERY CO., LTD.

АДРЕС: № 58, G327 HIGHWAY, HI-TECH ZONE, JINING CITY, SHANDONG, CHINA

ТЕЛ.: +86-537-2909369, ФАКС: +86-537-2311219

ЭЛ. ПОЧТА: trade@shantui.com ИНТЕРНЕТ: www.shantui.com

SHANTUI
ВЫГОДА И ПОЛЬЗА